



INFORMATIVA GPSR – PARAFANGHI E PARASPRUZZI PER VEICOLI INDUSTRIALI, COMMERCIALI E LEGGERI E ACCESSORI PER MONTAGGIO (TUBI E SUPPORTI)

La presente documentazione tecnica è redatta in conformità al Regolamento 2023/988 e descrive le informazioni essenziali in materia di sicurezza dei prodotti di consumo immessi o messi a disposizione sul mercato.

Gli oggetti della documentazione sono parafanghi e paraspruzzi per veicoli industriali, commerciali e leggeri e gli accessori per il loro montaggio. In conformità al regolamento sopracitato, le misure di attenuazione evidenziate di seguito sono frutto di un'analisi dei rischi (art. 9 GPSR) effettuata dal produttore. La stessa viene aggiornata a fronte dell'evoluzione tecnica – scientifica e delle anomalie registrate o di cui si viene a conoscenza.

In questo documento il produttore è DOMAR SPA con sede legale in via Selva 101, 70022 Altamura – BA (Italia).

La vendita può avvenire online oppure offline, attraverso tutti i canali di vendita.

PRODOTTO

Finalità	Il parafango e il paraspruzzi, montati sulla ruota di un veicolo, servono a proteggere i veicoli circostanti da eventuali schizzi o da eventuali corpi estranei incastrati tra le ruote durante la marcia. Gli accessori (supporti e tubi) servono per l'ancoraggio di parafanghi e paraspruzzi allo chassis dei mezzi. In caso di danneggiamenti e rotture della superficie di parafanghi e paraspruzzi è necessario procedere immediatamente alla sostituzione dei pezzi. In caso di danneggiamenti degli strati di vernice delle superficie metalliche si consiglia il ripristino tempestivo per prevenire l'insorgere di fenomeni corrosivi.
Materiali	I materiali del parafango, del paraspruzzi e di tutti gli accessori per il loro montaggio sono tali da non costituire un rischio per la salute dell'utilizzatore.
Soluzioni Progettuali	Le superfici e i componenti che possono venire a diretto contatto con l'utilizzatore, se non diversamente specificato, sono state opportunamente arrotondate per prevenire tagli o graffi. Fanno eccezione i parafanghi in alluminio senza saldatura sul bordo il cui rischio è la provocazione di ferite, tagli e escoriazione. Su tali prodotti sono previsti adeguati pittogrammi.
Imballaggio e Istruzioni	I prodotti sono commercializzati in imballaggio specifico, studiato per proteggere l'utilizzatore e l'integrità del prodotto stesso. I prodotti sono sempre dotati di etichettatura per la tracciabilità, istruzioni specifiche di installazione, avvertenze d'uso, attraverso dei pittogrammi sul prodotto stesso o un sistema informatico per accedere a tali dati in Inglese e in Italiano.

STOCCAGGIO

Tenere la merce al riparo da sole, fonti di calore, umidità, pioggia, acidi e sostanze chimiche. Evitare la sovrapposizione tra le pedane per non danneggiare la merce.

INSTALLAZIONE

- Usare adeguati dispositivi di protezione individuale (DPI) durante la manipolazione ed il montaggio dei prodotti, in particolare porre attenzione ai prodotti forniti con pittogramma.
- Porre attenzione agli appositi pittogrammi apposti nel caso in cui i parafanghi superino una certa dimensione o un certo peso
- I parafanghi e i paraspruzzi e tutti gli accessori per il montaggio non sono autoportanti.
- I parafanghi e i paraspruzzi per veicoli industriali e commerciali devono essere fissati al veicolo secondo il Regolamento (UE) n. 109/2011 sui Sistemi anti-spruzzi (tubo, supporto, parafango e paraspruzzi).
- I parafanghi e i paraspruzzi devono essere fissati al veicolo tramite apposito sistema di staffaggio e in modo tale da prevenire le oscillazioni.
- Se lo staffaggio (tubi e supporti) è fornito dal costruttore, utilizzare esclusivamente la viteria in dotazione. Le coppie di serraggio minime sono definite dalla normativa EN 14399.

CONDIZIONI D'USO

Non sono consentite modifiche al prodotto.

I prodotti sono testati per garantirne la funzionalità evitando il rischio di rotture a fatica e vibrazioni.

È vietato l'utilizzo di sostanze infiammabili sul prodotto e nelle sue vicinanze.

Utilizzi diversi da quelli previsti nel campo **Finalità** possono comportare rischi che non sono contemplati nel presente documento e di cui non siamo responsabili.

MANUTENZIONE

Nel caso in cui il parafango e il paraspruzzi perdano di funzionalità a causa di depositi di polveri e fanghi si consiglia di procedere a lavaggio.

SMALTIMENTO

I parafanghi, i paraspruzzi e tutti gli altri accessori non sono smaltibili come rifiuto domestico. Consultare le normative locali per il corretto smaltimento.

CERTIFICAZIONI

Il fabbricante è certificato secondo le norme UNI EN ISO 45001:2018 per il Sistema di Gestione della Sicurezza e della Salute sul luogo di lavoro, UNI EN ISO 9001:2015 per il Sistema di Gestione per la qualità, UNI EN ISO 14001:2015 per il Sistema di Gestione Ambientale.

SEGNALAZIONI

Per effettuare una segnalazione in merito alla sicurezza dei nostri prodotti visita [domar.it/gpsr](https://www.domar.it/gpsr)

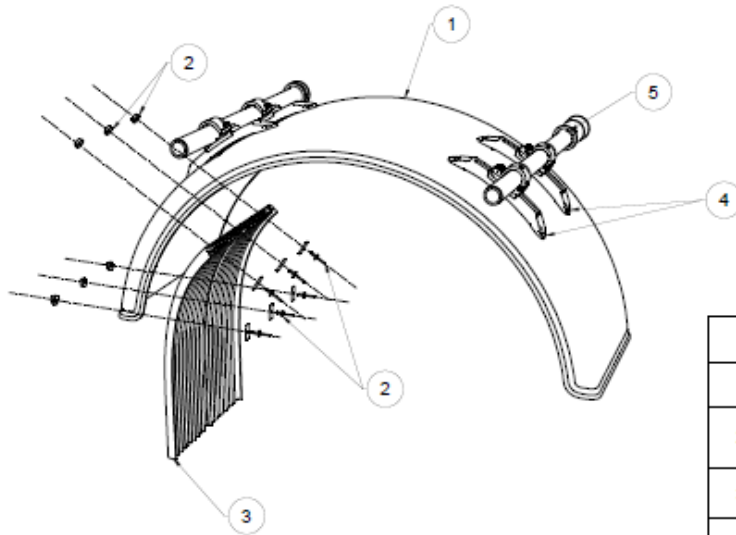
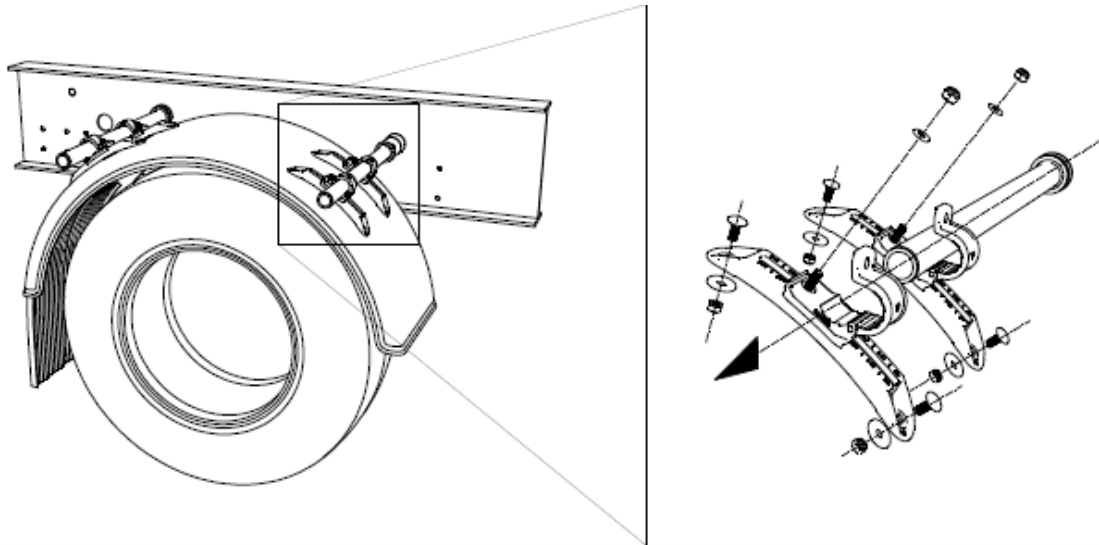

LEGENDA	
1	PARAFANGO
2	KIT MONTAGGIO PARASPRUZZI
3	PARASPRUZZI ANTI-NEBULIZZATORE
4	SUPPORTI REGOLABILI
5	TUBO

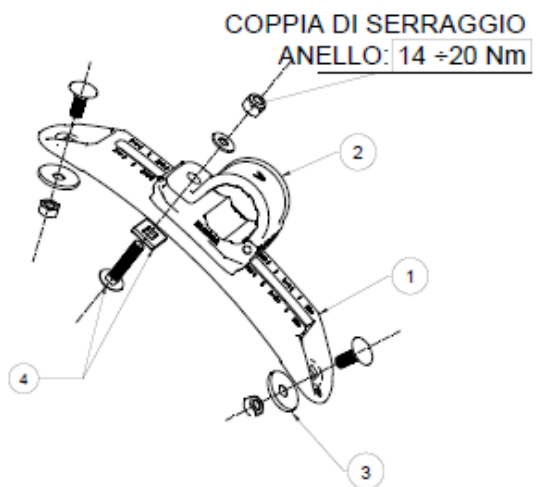
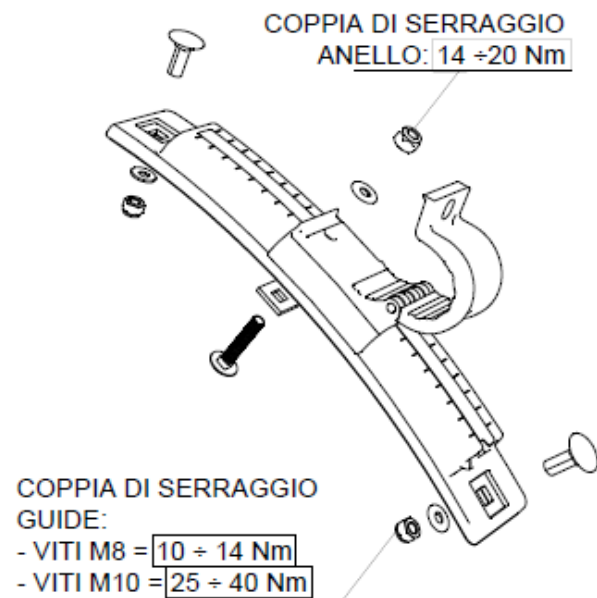

LEGENDA	
1	GUIDA
2	ANELLO
3	BULLONERIA GUIDA
4	BULLONERIA ANELLO

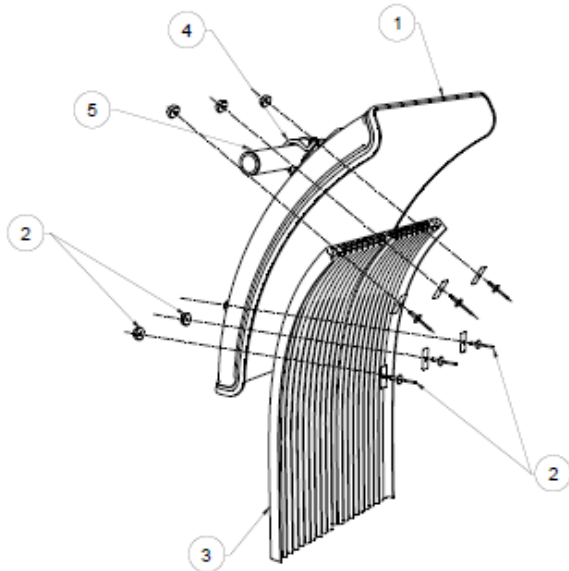
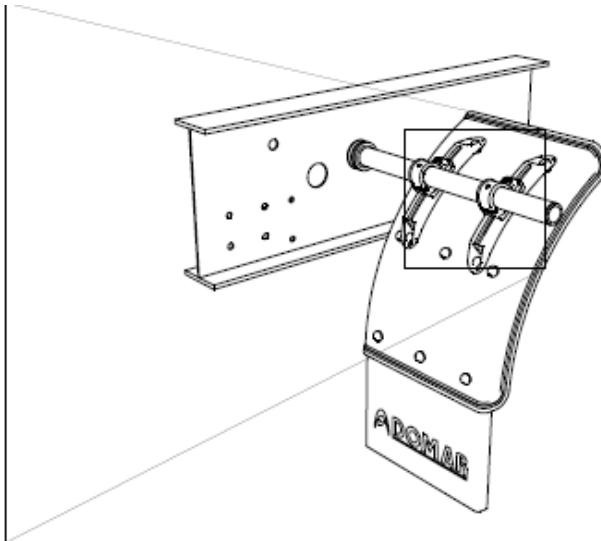
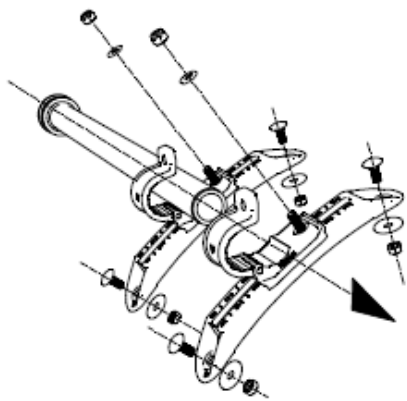

LEGENDA	
1	CURVA PARAFANGO
2	KIT MONTAGGIO PARASPRUZZI
3	PARASPRUZZI ANTI-NEBULIZZATORE
4	SUPPORTI REGOLABILI
5	TUBO

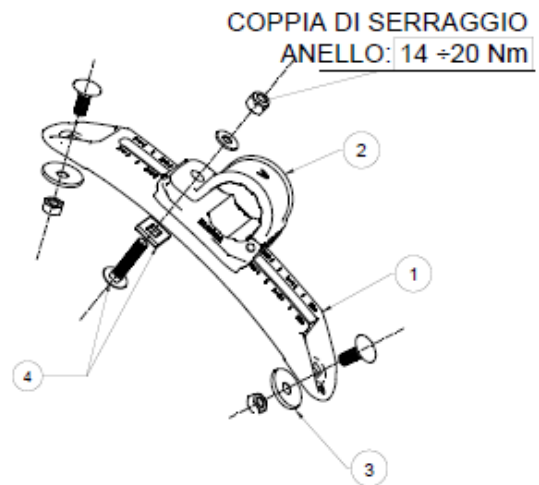

LEGENDA	
1	GUIDA
2	ANELLO
3	BULLONERIA GUIDA
4	BULLONERIA ANELLO



INFORMATIVA GPSR – ACCESSORI PER CARRELLI NAUTICI

La presente documentazione tecnica è redatta in conformità al Regolamento (UE) 2023/988 e descrive le informazioni essenziali in materia di sicurezza dei prodotti di consumo immessi o messi a disposizione sul mercato.

Gli oggetti della documentazione sono gli accessori per carrelli nautici. In conformità al regolamento sopracitato, le misure di attenuazione evidenziate di seguito sono frutto di un'analisi dei rischi (art. 9 GPSR) effettuata dal produttore. La stessa viene aggiornata a fronte dell'evoluzione tecnica – scientifica e delle anomalie registrate o di cui si viene a conoscenza.

In questo documento il produttore è DOMAR SPA con sede legale in via Selva 101, 70022 Altamura – BA (Italia).

La vendita può avvenire online oppure offline, attraverso tutti i canali di vendita.

PRODOTTO

Finalità	Gli accessori per carrelli nautici servono per il corretto carico delle barche fino a 1000kg su carrelli porta barche. In caso di danneggiamenti degli accessori per carrelli nautici si consiglia di procedere alla sostituzione dei pezzi. In caso di danneggiamenti degli strati di vernice delle superficie metalliche si consiglia il ripristino tempestivo per prevenire l'insorgere di fenomeni corrosivi.
Materiali	I materiali degli accessori per carrelli nautici e di tutti i componenti sono tali da non costituire un rischio per la salute dell'utilizzatore.
Soluzioni Progettuali	Le superfici e i componenti che possono venire a diretto contatto con l'utilizzatore, se non diversamente specificato, sono state opportunamente arrotondate per prevenire tagli o graffi.
Imballaggio e Istruzioni	I prodotti sono commercializzati in imballaggio specifico, studiato per proteggere l'utilizzatore e l'integrità del prodotto stesso. I prodotti sono sempre dotati di etichettatura per la tracciabilità, istruzioni specifiche di installazione, avvertenze d'uso, attraverso dei pittogrammi sul prodotto stesso o un sistema informatico per accedere a tali dati in Inglese e in Italiano.

STOCCAGGIO

Tenere la merce al riparo da sole, fonti di calore, umidità, pioggia, acidi e sostanze chimiche. Evitare la sovrapposizione tra le pedane per non danneggiare la merce.

INSTALLAZIONE

- Usare adeguati dispositivi di protezione individuale (DPI) durante la manipolazione ed il montaggio dei prodotti, in particolare porre attenzione ai prodotti forniti con pittogramma.
- Gli accessori per carrelli nautici non sono autoportanti.
- Gli accessori per carrelli nautici devono essere fissati al veicolo tramite apposito sistema di staffaggio e in modo tale da prevenire le oscillazioni.
- Se lo staffaggio è fornito dal costruttore, utilizzare esclusivamente la viteria in dotazione. Le coppie di serraggio sono definite dalla normativa EN 14399.

CONDIZIONI D'USO

Non sono consentite modifiche al prodotto

I prodotti sono testati per garantirne la funzionalità evitando il rischio di rotture a fatica e vibrazioni.

È vietato l'utilizzo di sostanze infiammabili sul prodotto e nelle sue vicinanze.

Utilizzi diversi da quelli previsti nel campo **Finalità** possono comportare rischi che non sono contemplati nel presente documento e di cui non siamo responsabili.

SMALTIMENTO

Gli accessori per carrelli nautici non sono smaltibili come rifiuto domestico. Consultare le normative locali per il corretto smaltimento.

CERTIFICAZIONI

Il fabbricante è certificato secondo le norme UNI EN ISO 45001:2018 per il Sistema di Gestione della Sicurezza e della Salute sul luogo di lavoro, UNI EN ISO 9001:2015 per il Sistema di Gestione per la qualità, UNI EN ISO 14001:2015 per il Sistema di Gestione Ambientale.

SEGNALAZIONI

Per effettuare una segnalazione in merito alla sicurezza dei nostri prodotti visita [domar.it/gpsr](https://www.domar.it/gpsr)

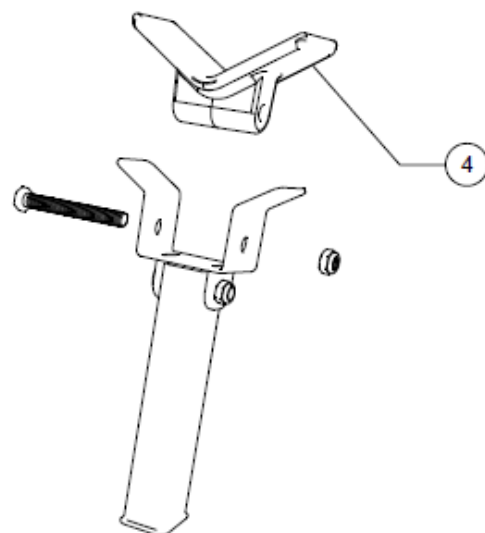
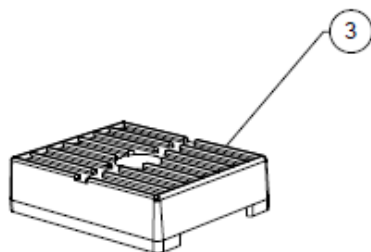
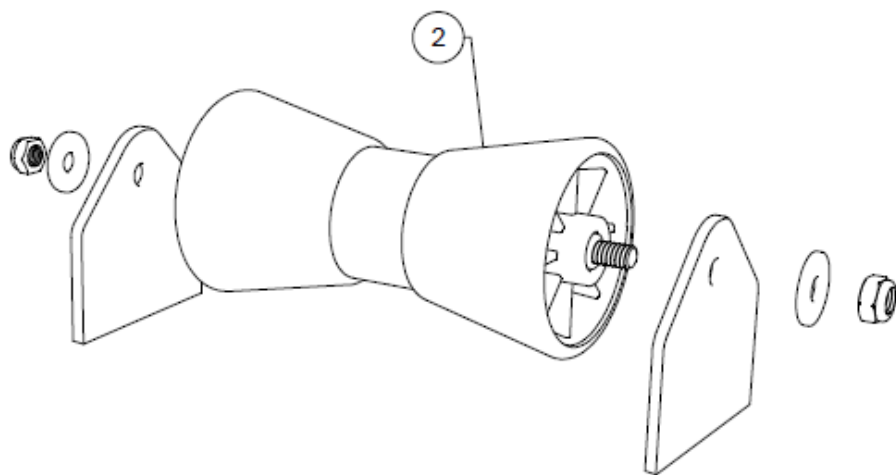
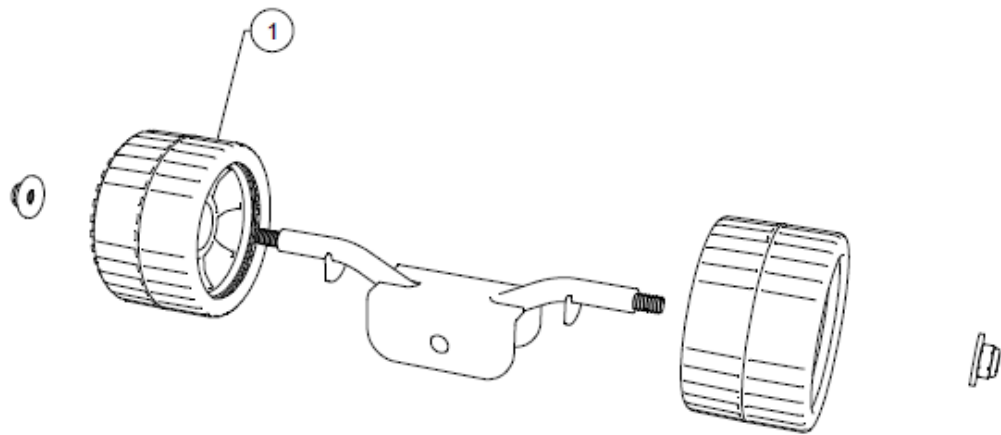

1	RULLO LATERALE
2	RULLO CENTRALE
3	SELLA
4	FERMA PRUA



INFORMATIVA GPSR – PARAFANGHI PER TRATTORI AGRICOLI E SISTEMI DI FISSAGGIO

La presente documentazione tecnica è redatta in conformità al Regolamento (UE) 2023/988 e descrive le informazioni essenziali in materia di sicurezza dei prodotti di consumo immessi o messi a disposizione sul mercato.

Gli oggetti della documentazione sono i parafanghi per trattori agricoli e i sistemi per il loro fissaggio. In conformità al regolamento sopracitato, le misure di attenuazione evidenziate di seguito sono frutto di un'analisi dei rischi (art. 9 GPSR) effettuata dal produttore. La stessa viene aggiornata a fronte dell'evoluzione tecnica – scientifica e delle anomalie registrate o di cui si viene a conoscenza.

In questo documento il produttore è DOMAR SPA con sede legale in via Selva 101, 70022 Altamura – BA (Italia).

La vendita può avvenire online oppure offline, attraverso tutti i canali di vendita.

PRODOTTO

Finalità	Il parafango, montato sulla ruota di un trattore, serve a proteggere i veicoli circostanti da eventuali schizzi o da eventuali corpi estranei incastrati tra le ruote del trattore. In caso di danneggiamenti dei parafanghi per trattori agricoli si consiglia di procedere alla sostituzione dei pezzi. In caso di danneggiamenti degli strati di vernice delle superficie metalliche si consiglia il ripristino tempestivo per prevenire l'insorgere di fenomeni corrosivi.
Materiali	I materiali dei parafanghi e di tutti i componenti sono tali da non costituire un rischio per la salute dell'utilizzatore.
Soluzioni Progettuali	Le superfici e i componenti che possono venire a diretto contatto con l'utilizzatore, se non diversamente specificato, sono state opportunamente arrotondate per prevenire tagli o graffi.
Imballaggio e Istruzioni	I prodotti sono commercializzati in imballaggio specifico, studiato per proteggere l'utilizzatore e l'integrità del prodotto stesso. I prodotti sono sempre dotati di etichettatura per la tracciabilità, istruzioni specifiche di installazione, avvertenze d'uso, attraverso dei pittogrammi sul prodotto stesso o un sistema informatico per accedere a tali dati in Inglese e in Italiano.

STOCCAGGIO

Tenere la merce al riparo da sole, fonti di calore, umidità, pioggia, acidi e sostanze chimiche. Evitare la sovrapposizione tra le pedane per non danneggiare la merce.

INSTALLAZIONE

- Usare adeguati dispositivi di protezione individuale (DPI) durante la manipolazione ed il montaggio dei prodotti.
- I parafanghi per trattori agricoli non sono autoportanti.
- I parafanghi per trattori agricoli devono essere fissati al trattore tramite apposito sistema di staffaggio e in modo tale da prevenire le oscillazioni.
- Se lo staffaggio è fornito dal costruttore, utilizzare esclusivamente la viteria in dotazione. Le coppie di serraggio minime sono definite dalla normativa EN 14399.

CONDIZIONI D'USO

Non sono consentite modifiche al prodotto non comunicate e autorizzate dal costruttore.

I prodotti sono testati per garantirne la funzionalità evitando il rischio di rotture a fatica e vibrazioni.

È vietato l'utilizzo di sostanze infiammabili sul prodotto e nelle sue vicinanze.

Utilizzi diversi da quelli previsti nel campo **Finalità** possono comportare rischi che non sono contemplati nel presente documento e di cui non siamo responsabili.

SMALTIMENTO

I parafanghi per trattori agricoli non sono smaltibili come rifiuto domestico. Consultare le normative locali per il corretto smaltimento.

CERTIFICAZIONI

Il fabbricante è certificato secondo le norme UNI EN ISO 45001:2018 per il Sistema di Gestione della Sicurezza e della Salute sul luogo di lavoro, UNI EN ISO 9001:2015 per il Sistema di Gestione per la qualità, UNI EN ISO 14001:2015 per il Sistema di Gestione Ambientale.

SEGNALAZIONI

Per effettuare una segnalazione in merito alla sicurezza dei nostri prodotti visita [domar.it/gpsr](https://www.domar.it/gpsr)

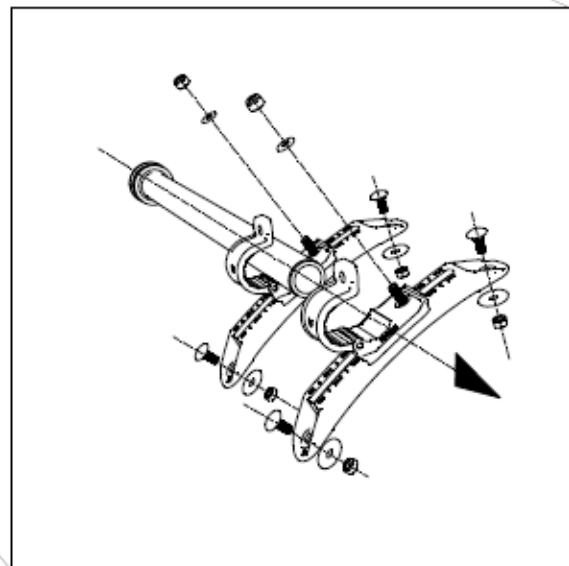
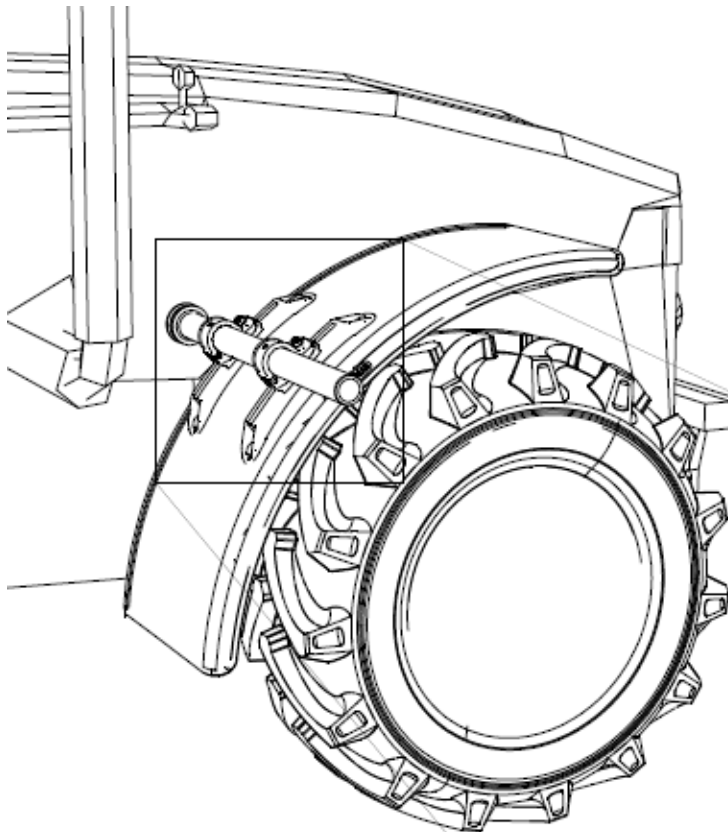

COPPIA DI SERRAGGIO
ANELLO: 14 ÷ 20 Nm

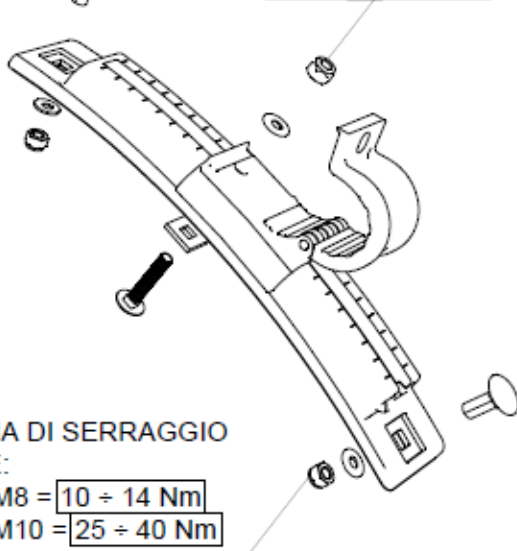

COPPIA DI SERRAGGIO
GUIDE:
- VITI M8 = 10 ÷ 14 Nm
- VITI M10 = 25 ÷ 40 Nm

COPPIA DI SERRAGGIO
ANELLO: 14 ÷ 20 Nm

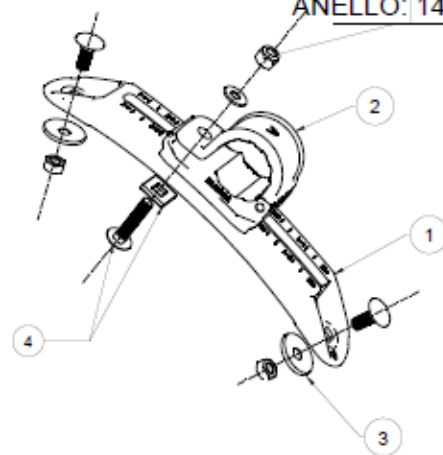

LEGENDA

1	GUIDA
2	ANELLO
3	BULLONERIA GUIDA
4	BULLONERIA ANELLO